

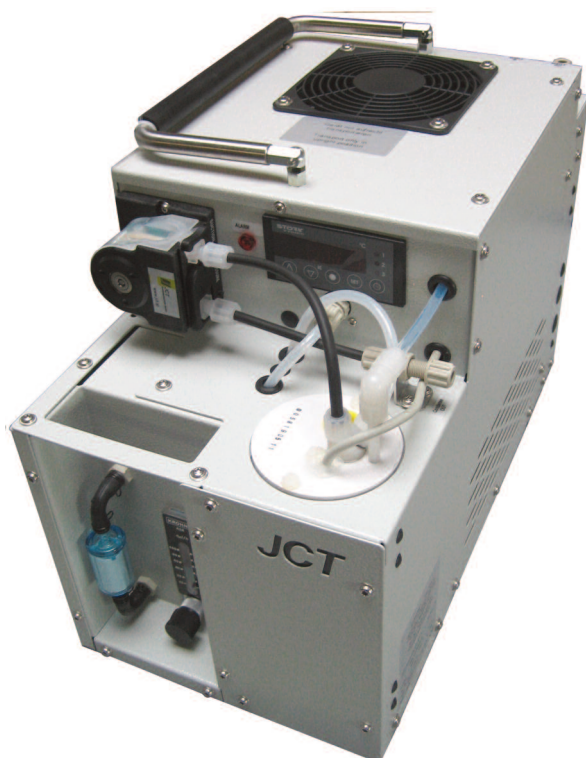

JCC-R/JCC-Q/JCC-P/JCC-L Messgasaufbereitungen



JCT
Analysestechnik

Gasentnahme
Sonden

Beheizte
Messgasleitungen

Messgas
Kühler

Kondensat
Behandlung

Zubehör

Messgasaufbereitung

Messgas
Konverter

ANWENDUNG

- Mobile oder stationäre extraktive Gasanalyse
- Emissions- und Prozessüberwachung
- Kontinuierliche Messgasaufbereitung feuchter Prozessgase
- Kontinuierliche Trocknung des Messgases auf einen exakten, niedrigen und konstanten Ausgangstaupunkt
- Minimiert Wasserdampfquerempfindlichkeiten und volumetrische Fehler

VORTEILE

- Komplettlösung für sehr viele Anwendungen
- Garantiert nachhaltig reproduzierbare Messergebnisse
- Optimale Betriebssicherheit durch Selbstüberwachung
- Äußerst präziser langzeitstabiler Taupunkt auch bei wechselnder Belastung
- Schnelle Ansprechzeit da geringes Totvolumen
- Kontinuierliche Kondensatentsorgung
- Wartungsarmer Betrieb
- Wartungsfreundlicher Aufbau

MERKMALE

- 4 Gehäusevarianten
- 19" Montage
- Seitenwandmontage
- Rückwandmontage
- tragbares Gehäuse
- Individuelle Konfiguration durch modularen Aufbau
- Basisgerät mit leistungsstarkem Kompressor-Messgaskühler
- Integrierte Kondensatpumpen
- Digitale Temperaturanzeige und Status-LEDs
- Status-Kontakt
- Erweiterungsoptionen:
 - Leistungsstarke korrosionsfeste Messgaspumpe mit Sicherheitsverriegelung
 - Wartungsfreundlicher robuster Feinstaub- oder Einwegfilter
 - Korrosionsfester Durchflussmesser mit präzisem Nadelventil
 - Zuverlässige Kondensatüberwachung

TECHNISCHE DATEN

Modell	JCC-R	JCC-Q	JCC-P	JCC-L
Beschreibung	Mobile und stationäre Messgasaufbereitungen			
Montageart	19" Rackeinbau	Seitenwandmontage	tragbar	Rückwandmontage
Kühlverfahren	Kompressorkühlung mit Heißgas-Bypass			
Anzahl der Wärmetauscher / Gaswege	1 / 1 (Mono oder Dual)			

Betriebsdaten

Gasdurchfluss pro Gasweg*	Mono: max. 250 NI/h, Dual: max. 125 NI/h			
Gastemperatur Eingang*	max. +140 °C			
Taupunkt Eingang*	max. +70 °C			
Taupunkt Ausgang	+3 °C			
Taupunktstabilität (bei gleichbleibenden Eingangsbedingungen)	±0,3 K			
Umgebungstemperatur	+5 °C bis +45 °C			
Betriebsdruck	0,2 bis 2,2 bara			
Betriebsbereitschaft	< 15 min			
Differenzdruck bei 100 NI/h	6 mbar			

Konstruktion

Abmessungen über alles (B x H x T) [mm]	483 x 245 x 354	482 x 303 x 228	228 x 304 x 431	277 x 303 x 441
Einbaulage	horizontal			
Gewicht	ca. 20 kg (ausstattungsabhängig)			
Gehäuse, Farbe	Stahlblech 1,5 mm, pulverbeschichtet, RAL 7035			
Material Wärmetauscher	PVDF			
Totvolumen pro Gasweg	Mono: 67 ml, Dual: 2 x 50 ml			
Anschluss Messgaseingang	JCC-R / JCC-Q / JCC-L: PVDF Schlauchverschraubung DN 4/6 mm JCC-P: Edelstahlverschraubung 6mm			
Anschluss Messgasausgang	PP Schlauchverschraubung DN 4/6 mm			
Anschluss Kondensatausgang	PP Schlauchverschraubung DN 4/6 mm			
Zulassungen / Zeichen	CE			

Elektrik

Anschlussspannung	230 VAC 50/60 Hz oder 115 VAC 50/60 Hz			
Leistungsaufnahme (last-, umgebungstemperatur- und ausstattungsabhängig)	150 bis 200 VA			
Anschluss Netz / Statussignal	Kabel mit offenen Enden, L= 2 m; portables Modell: Schuko auf IEC Stecker, L=2 m			
Absicherung	extern anlagenseitig, Auslösecharakteristik C; 230 VAC 6 A; 115 VAC 10 A portables Modell: interne Sicherung T 6.3 A / T 10 A			
Schutzklasse	IP 20 (EN 60529)			
Einschaltdauer	100 %			
Temperatur-Alarmgrenzen	< 0 / > +10 °C			
Statusrelais	potentialfreier Wechsler			
Schaltvermögen Relais	max. 250 VAC / 2 A; min. 5 VADC 5 mA			

* Ergibt sich aus der effektiven Kühlleistung bei 25 °C Umgebungstemperatur und 3 °C Ausgangstaupunkt und kann durch weitere Betriebsparameter beeinflusst werden

ABMESSUNGEN

Abmessungen in mm

JCC-P tragbar

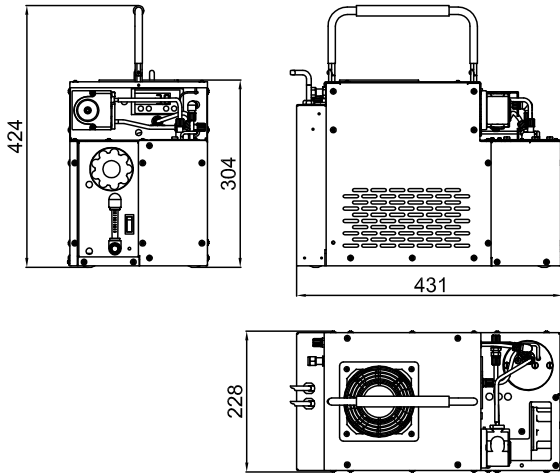

JCC-Q für Seitenwandmontage

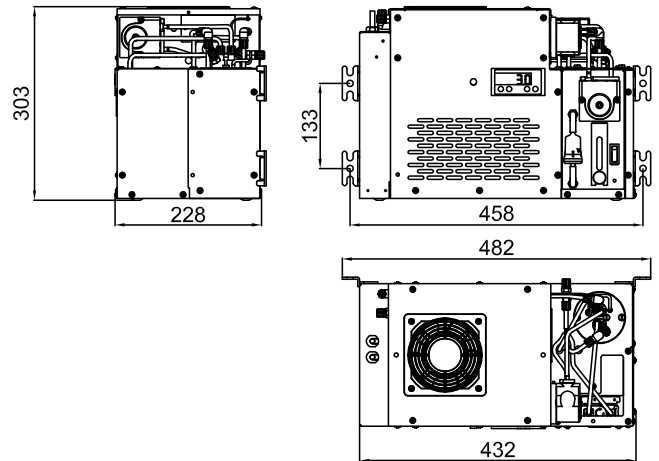

JCC-L für Rückwandmontage

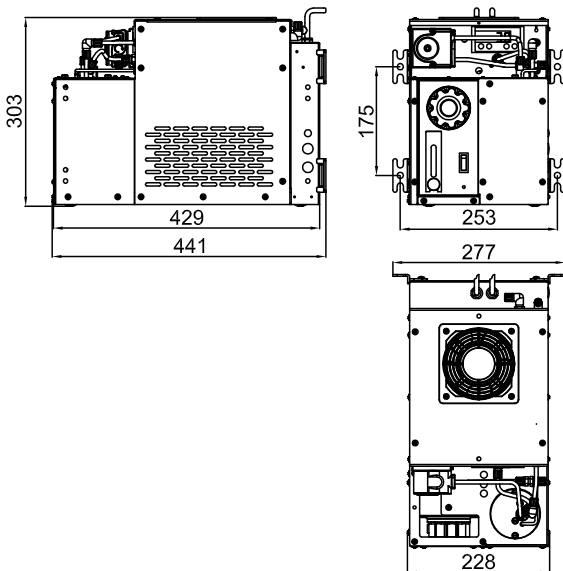

JCC-R für 19" Rackeinbau

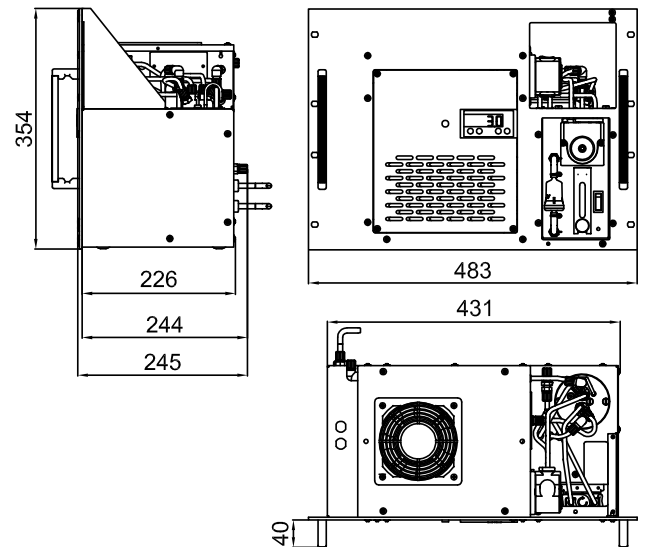

GASFLUSSDIAGRAMME

JCC mit Mono-Wärmetauscher

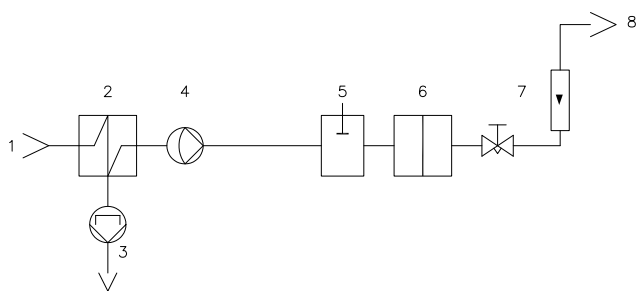

JCC mit Dual-Wärmetauscher

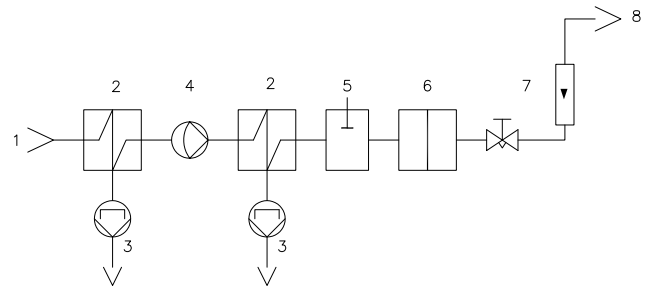

1	Messgas Eingang
2	Gaswärmetauscher
3	Kondensatpumpe JSR 25
4	Messgaspumpe

5	Kondensatsensor KW-2
6	Messgasfilter
7	Strömungsmesser mit Nadelventil
8	Messgas Ausgang

