



MX 32

Gaswarnzentrale



Präsentation

Das MX 32 ist eine kompakte Gaswarnanlage zur kontinuierlichen Detektion und Überwachung von in der Umgebungsluft vorhandenen Gasen mit 4-20 mA Kontakteingängen, Logikeingangsmodule und RS485 Modbus Signal von kompatiblen Detektoren.

Merkmale

- Analoge und digitale Gaswarnzentrale
- Anschluss von bis zu 8 Detektoren
- Frei konfigurierbar
- SIL1 Betriebssicherheit



Module

Verschiedene Module können zur Erweiterung der Einsatzmöglichkeiten an die Gaswarnzentrale angeschlossen werden.

4 bzw. 8-Kanal Relaismodul



Dieses Modul mit 4 bzw. 8 programmierbaren Relais kann kostensparend in der Nähe von den zu anzusteuern den Stellgliedern installiert werden.

Analog-Eingangsmodul

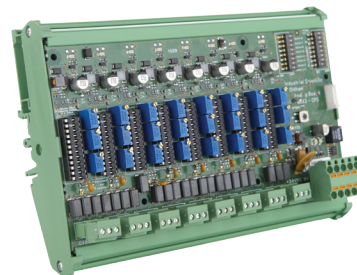

Dieses Modul ermöglicht den kostensparenden Anschluss analoger Messwertgeber (z. B. Gas- oder Flammendetektoren) an einen digitalen Kanal.

Analog-Eingangsmodul



Dieses Modul ermöglicht den kostensparenden Anschluss analoger Messwertgeber (z. B. Gas- oder Flammendetektoren) an einen digitalen Kanal.

Analog-Ausgangsmodul



Das adressierbare 4-Kanal Analog-Ausgangsmodul liefert 4 analoge 4-20 mA Signalausgänge (als Vervielfältigung des Signaleingangs, Minimal-, Maximal- oder Mittelwert einer Gruppe von Messwertgebern) zum Anschluss an einen Datalogger, eine SPS oder ein Gebäudemanagementsystem (GMS).

5" graphisches LCD mit Hintergrundbeleuchtung



Die MX32 ist eine Gaswarnzentrale zum Anschluss von digitalen und analogen Detektoren. Zur Kostenoptimierung können bis zu 8 digitale Messwertgeber auf zwei Signalkanälen angeschlossen werden.

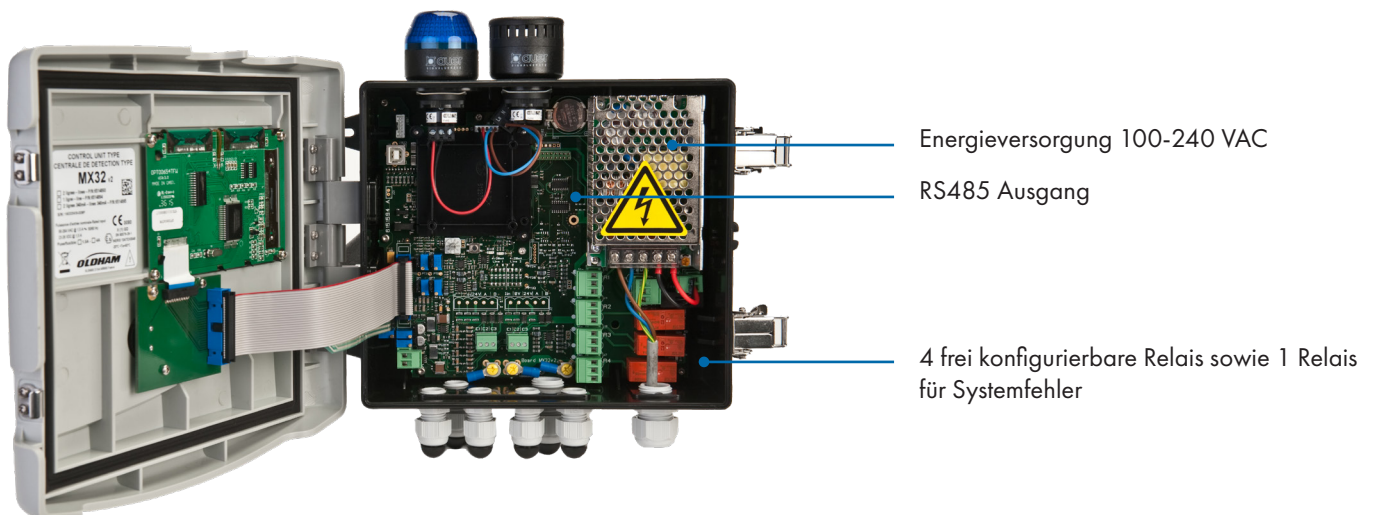

Anzeigemodus

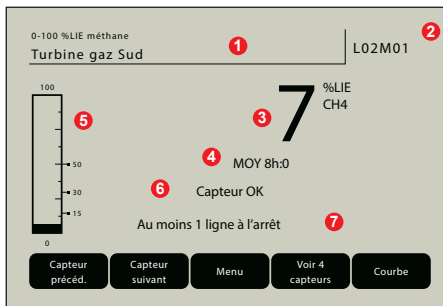

- 1 Messbereich, Gasart und Messstellenbezeichnung.
- 2 Adresse des Messwertgebers.
- 3 Momentanwert mit Einheit und Gasart.
- 4 8-Stunden-Mittelwertbildung.
- 5 Balkenanzeige mit Alarmschwellen.
- 6 Status des Messwertgebers (OK, AUS, Störung).
- 7 Statusinformation MX 32.

Alarmanzeige

Invertierte Anzeige im Alarmzustand zur sofortigen Erkennung der betroffenen Messstelle.

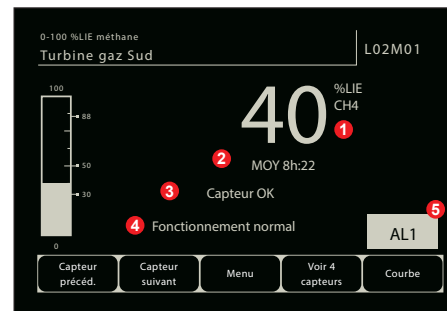

- 1 Aktueller Messwert mit Einheit und Gasart.
- 2 8-Stunden-Mittelwert.
- 3 Status des Messwertgebers (OK, AUS, Störung).
- 4 Statusinformation MX 32.
- 5 Alarmzustand der Messstelle.

Simultane Anzeige von mehreren Detektoren

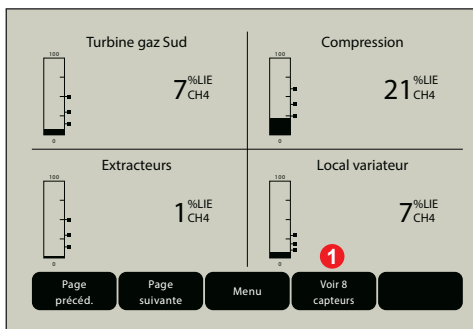

1 bis 8 Messwertgeber können gleichzeitig angezeigt werden.

Kalibrierung

Vereinfachtes zeitsparendes Kalibrierverfahren (nicht intrusive und Ein-Mann-Kalibrierung)

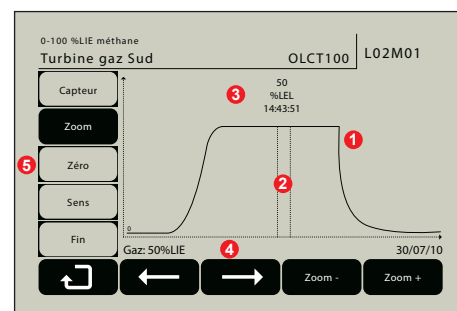

- 1 Messkurve zur Kalibrierung.
- 2 Cursor zur Einstellung der Kalibriergaskonzentration.
- 3 Messbereich.
- 4 Kalibriergaskonzentration.
- 5 Messwertgeberauswahl, Nullabgleich und Empfindlichkeitsjustierung.

Datenspeicherung

Standardmäßig kann die MX32 bis zu 512 Alarmereignisse, 512 Störmeldungen und 512 Systemereignisse speichern.

Alarmes gaz					
Turbine gaz Sud	AL1	ON	13.01.10	18:22:19	4
Turbine gaz Sud	AL2	ON	13.01.10	18:22:19	
Turbine gaz Sud	AL1	OFF	13.01.10	18:22:31	
Turbine gaz Sud	AL2	OFF	13.01.10	18:22:31	

Buttons: Page précéd., Page suivante, Dernière page, Effacer, Echap.

- 1 Messstellenbezeichnung.
- 2 Ereignis.
- 3 Datum und Uhrzeit für Alarmauslösung.
- 4 Seitennummer (maximal 64 Seiten).

Konfigurationssoftware COM 32

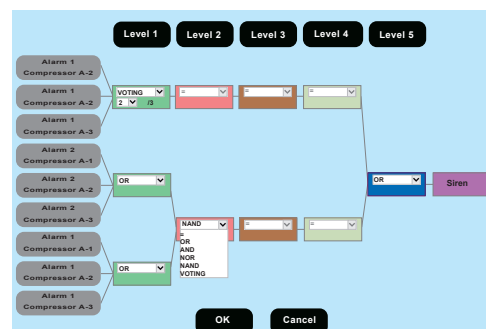

1. Einfache Relaisprogrammierung.
2. Bis zu 5 integrierte Funktionen: OR, AND, NOR, NAND, VOTING.
3. Mehrere Timer einsetzbar.
4. Erweiterte Verwaltung der akustischen Alarme (Quittierung, Reaktivierung, Evakuierung).

Bestellinformationen

MX32-A-B-C-D-E-F

Version	Energieversorgung	Sprache	Kombination Hupe + Blitzleuchte	RS485-Ausgang	CO M32 Software
1 - 1 Kanal 2 - 2 Kanal 3 - Wheatstonesche Brücke	1 - 24Vdc 2 - 100/240 VAC	1 - Französisch 2 - Englisch + weitere	0 - Ohne 1 - Rot 2 - Blau	0 - Ohne 1 - Mit	0 - Ohne 1 - Mit (USB Kabel enthalten)

Zum Beispiel: MX32-1-2-2-2-1-1 für MX32, 1 Kanal, 100-240 VAC, englische Sprache, blaue Blitzleuchte und Hupe, RS485 Ausgang und COM 32 Software

Konfigurationsbeispiele

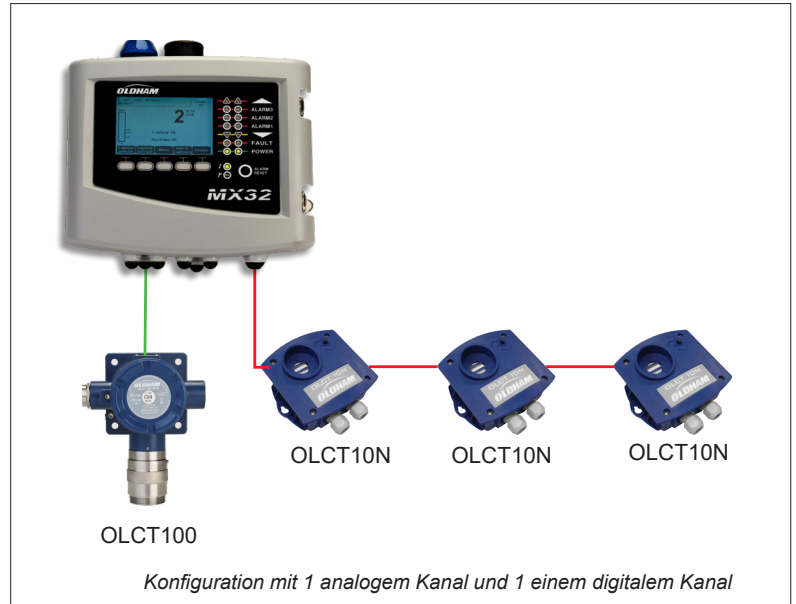
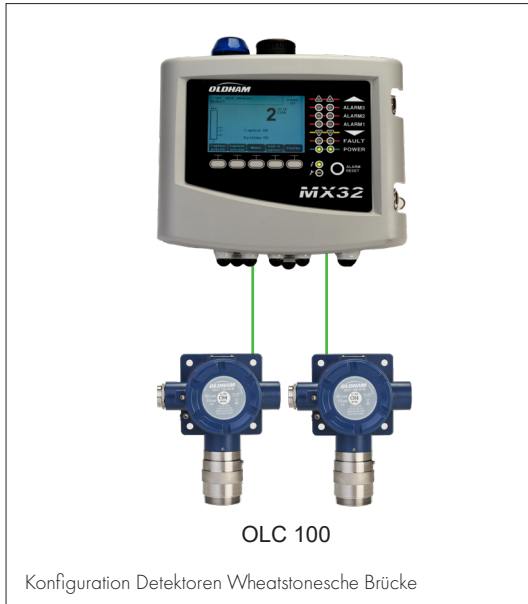

— Analoges signal Analogsignal
 — Digitales signal Digitalsignal

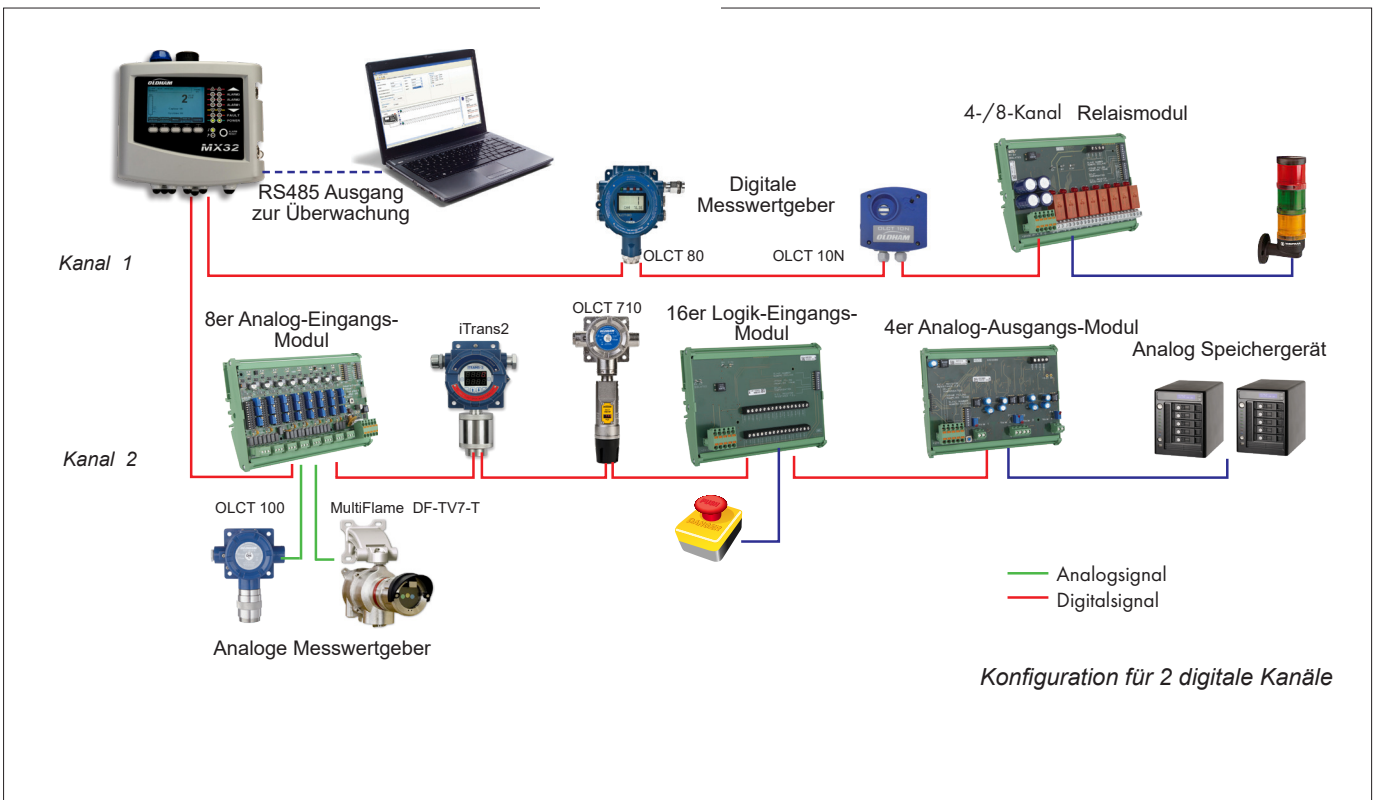

Modell		MX32 Gaswarnzentrale
Abmessungen (Wandmontage-Ausführung)	265 x 266 x 96 mm (10,4 x 10,5 x 3,8 Zoll)	
Schutzart	IP55	
Kabeleinführungen (Wandmontage-Ausführung)	5 x M16 Kabelverschraubungen, 4 bis 8 mm ² (AWG 8 bis 11) Außendurchmesser Kabel 2 x M20 Kabelverschraubungen, 6 bis 12 mm ² (7 bis 9 AWG) Außendurchmesser Kabel	
Anzeige	Smart Tasten + LCD mit Hintergrundbeleuchtung Anzeige von Systemfehlern im Graustufenmodus Konfigurierbares Display (Anzeige 1 bis 8 Kanäle gleichzeitig fixiert oder scrollen, bei Ereignissen...) Balkendiagramm mit Alarmschwelle	
Visuelle Indikatoren	7 LEDs pro Zeile 1 LED Anzeige Fehler 1 LED Anzeige Energieversorgung	
Schalflächen	5 Smart Tasten 1 x Taste Alarmquittierung/Reset	
Verwendung in Betrieb		
Betriebstemperatur	-20°C bis +50°C (-4 ° F bis + 122 ° F)	
Lagertemperatur	-20°C bis +50°C (-4°F to +122°F)	
Luftfeuchtigkeit	5 bis 95 % RH	
Spannungsversorgung	100-240 VAC 50-60 Hz (35W) oder 22-28 VDC (92 W)	
Verbrauch	250 mA min (ohne Module und Transmitter)	
Messlinien		
Digitale Leitungen	2 maximal RS-485 Kommunikation, proprietäres Protokoll, 9600 Baud 2 geschirmte zum Paar verdrehte Adern	
Analoge Kanäle	2 maximal (4-20mA oder Wheatstone-Brücke) 0-23 mA analoges Eingangssignal (4 bis 20 mA reserviert für Messung) oder Typ OLC 10 OLC und OLC 100 brennbares Gas Detektoren (Wheatstone-Brücke-Typ) 10Twin 120 Ohm Lastwiderstand 2 oder 3 Drahtanschluss (Transmitter abhängig)	
Maximaler Ausgang (1 Kanal)	0.42A (@ 50°C) bis 1A (@ 30°C) bis 1A mit internen Netzteil oder 1 .5A mit externen Spannungsversorgung	
Maximaler Ausgang (2 Kanal)	0.42A (@ 50°C) bis 1A (@ 30°C) bis 1A mit internen Netzteil oder 2x1.5A (mit externer Spannungsversorgung)	
Alarmer		
Pro Kanal	5 Alarmschwellen (A1, A2, A3, Messbereichsüberschreitung, Messbereichsunterschreitung) + 1 Fehler Messbereichsüberschreitung katalytische Sensoren frei programmierbare Alarmschwellen, Mittelwertbildung, steigende/unterschreitende Alarmer, selbsthaltende/selbstquittierende Alarmer	
Ausgänge		
On-Board-Relais	4 frei programmierbare Alarmrelais + 1 Störungsrelais (nicht einstellbar) Potenzialfreie Relais, max. Relaisbelastung 5A / 250 VAC - 30 VDC	
Externe Relais	Bis zu 16 frei programmierbare Alarmrelais Potenzialfreie Relais, max. Relaisbelastung 5A / 250 VAC - 30 VDC	
Digitale Ausgänge	RS-485 Modbus RTU	
Analoge Ausgänge	Bis zu 8 4-20 mA Ausgänge	
Zulassungen		
EMC	Nach EN 50270:15	
Niederspannungsrichtlinie	Nach EN 61010-1:10	
ATEX	messtechnische Prüfung in Übereinstimmung mit EN60079-29-1:2016 und EN50271:10	
CSA	CAN/CSA-C22.2 No. 0-10; CAN/CSA-C22.2 No. 61010-1-12; UL Std. No. 61010-1 (3rd Edition)	
Funktionssicherheit (Betriebssicherheit Daten)	SIL1 fähig in Übereinstimmung mit EN50271:2010 du = 1,60 bis 1,80-6, PFD = 7,10 bis 8,02-3, Ti = 1 Jahr, MTBF = 25 bis 28 Jahre, SFF 60%	



TELEDYNE OLDHAM SIMTRONICS
Everywhereyoulook™



TELEDYNE
GAS AND FLAME DETECTION
Everywhereyoulook™

Copyright © 2020 Teledyne Technologies.. All rights reserved. GF-30051H-DE
gasandflamedetection@teledyne.com

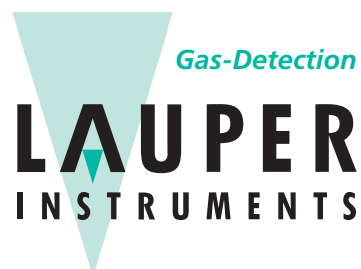

Lauper Instruments AG

Irisweg 16B

CH-3280 Murten

Tel. +41 26 672 30 50

info@lauper-instruments.ch

www.lauper-instruments.ch